

Technische gegevens

Bereik (afhankelijk van de laser): 1.0 m - 400.0 m
Hoogte ontvangstvenster: 102.0 mm
Hoogte van numerieke indicatie: 76.0 mm
Nauwkeurigheid (nulband, absoluut):
Fijn 1.0 mm
Midden 5.0 mm
Kalibratie 0.1 mm
Ontvangshoek: ± 45° minimum
Ontvangst golflengte: 610 nm ... 900 nm
Volume toonsignaal:
Luid = 100+ dBA
Zacht = 65 dBA

Stroomvoorzorging:
Bedrijfsduur: 2 x 1.5 Volt batt
70+ uren
Auto- Uitschakelen: 30 min
Afdichtnorm: Water en stofdicht IP 67
Gewicht zonder klem: 371 gram
Afmeting zonder klem: 168.0 x 76.0 x 36.0 mm
Bedrijfstemperatuur: -20gr....+ 60 gr C
Opslagtemperatuur: -40gr....+ 70 gr C

* Alle gegevens met voorbehoud voor technisch veranderingen

EGarantie

Trimble garandeert dat de HL450 vrij van materiaal- en fabricagefouten is gedurende een periode van drie jaar.

Trimble of zijn erkende service center zal naar eigen goeddunken defecte onderdelen die binnen de garantieperiode zijn gemeld repareren of vervangen. Indien nodig worden reizen verblijfskosten naar en vanaf de plaats waar reparaties worden uitgevoerd aan de klant tegen de geldende tarieven in rekening gebracht. De klant dient het product franco te verzenden naar het dichtstbijzijnde erkende Trimble service center voor reparaties die onder de garantie vallen. In landen met service centers van Trimble vestigingen wordt het gerepareerde product franco aan de klant teruggezonden. Bij constatering van onachtzaam of abnormaal gebruik, ongelukken, of pogingen van niet door de fabrikant erkende technici om het product met door Trimble erkende of aanbevolen onderdelen te repareren komt deze garantie automatisch te vervallen. Het voorgaande beschrijft de volledige aansprakelijkheid van Trimble Engineering ten aanzien van de aanschaf en het gebruik van zijn apparatuur.

Trimble Engineering kan niet aansprakelijk worden gesteld voor gevolgschade of enige andere vorm van schade. Door deze garantie komt elke andere expliciete of impliciete garantie te vervallen, behalve voor zover hierboven beschreven. Eventuele impliciete garanties met betrekking tot verhandelbaarheid of geschiktheid voor een bepaald doel worden hierbij van de hand gewezen.

Mededeling voor onze Europese klanten
Voor instructies voor recycling van producten en meer informatie gaat u naar: www.trimble.com/environment/summary.html

Recycling in Europa:

Voor recycling van Trimble WEEE belt u: +31 (0)497 53 2430 en vraagt u naar de "WEEE medewerker," of

stuur een verzoek om recycling instructies naar:
Trimble Europe BV
T.a.v. Menlo Worldwide Logistics
Meerheide 45
5521 DZ Eersel, NL



Trimble - Precision Tools
5475 Kellenburger Road
Dayton, Ohio 45424-1099
U.S.A.
+1-937-245-5600 Tel.

www.spectralasers.com



© 2019, Trimble Inc. Alle rechten voorbehouden.
Bestelnr. 1277-3965B-NL (10/19)

HL450 digitale uitlezingsontvanger

Gebruikershandleiding



www.spectralasers.com

MC Conformiteitsverklaring

Deze ontvanger voldoet aan de limieten voor een klasse B digitaal apparaat t.a.v. radiostoring voor digitale apparatuur, zoals gesteld in de voorschriften m.b.t. radiostoring van het Canadese ministerie van communicatie, volgens deel 15 van de Federal Communication Commission (FCC). Deze limieten zijn bedoeld om een redelijke mate van bescherming te bieden tegen schadelijke storingen in woninginstallaties. Deze ontvanger genereert radiofrequentie. Als zij niet in overeenstemming met de instructies worden gebruikt, kan dat storingen in de ontvangst van radio of televisie veroorzaken. Dergelijke storingen kunnen worden vastgesteld door de laser uit en aan te zetten. Probeer de storing op één of meer van de volgende manieren te verhelpen:

- Ontvangantenne anders richten of verplaatsen.
- Afstand tussen laser en ontvanger vergroten.

Voor meer informatie neemt u contact op met uw dealer of een ervaren radio-/TV-technicus.

VOORZICHTIG: veranderingen of aanpassingen van de ontvanger die niet uitdrukkelijk zijn goedgekeurd door Trimble kunnen ertoe leiden dat de apparatuur niet meer mag worden gebruikt.

Conformiteitsverklaring

Toepasselijke Richtlijn(en)

89/336/EEG

van de Raad:

Naam van fabrikant: Trimble Inc.
5475 Kellenburger Road
Dayton, Ohio 45424-1099 U.S.A.

Adres van fabrikant:

Adres vertegenwoordiger in Europa:
Trimble GmbH
Am Prime Parc 11
65479 Raunheim, Duitsland

Model nummer:
Overeenstemming met Richtlijn(en):

HL450
EG Richtlijn 89/336/EEG, gebruik makend van

Type apparatuur/omgeving:

EN55022 en EN50082-1
ITE/woningen, commercieel en licht-industrieel

Productnormen:

Product voldoet aan limiet B en methoden van EN55022
Product voldoet aan niveau en methoden van IEC 801-2, 8 kV lucht, 4 kV contact IEC 801-3, 3 V/m 26 tot 1000 MHz 80%, bij 1 kHz

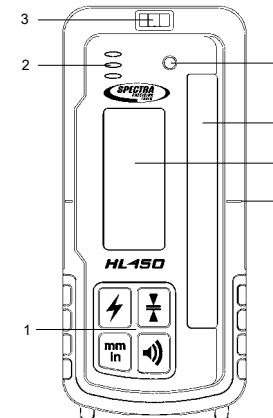

Vooranzicht

1. Toetsenbord
2. Toonsignaal uitgang
3. Libelle helpt om de laserometer horizontaal te houden
4. Anti Strobe sensor voorkomt foutieve signalen van waarschuwingslampen op bouwvoertuigen
5. Laser ontvangstveld (102.0 mm)
6. Voorzijde LCD scherm
7. Afschrijf markering = laserniveau (80.0 mm van bovenkant behuizing)

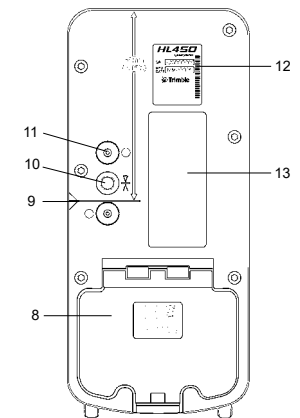

Achteranzicht

8. Batterijvak met klep
9. Afschrijf markering = laserniveau (80.0 mm van bovenkant behuizing)
10. Klemhouder-fixatie
11. Kegelvormige klemgeleiding
12. Etiket serienummer apparaat
13. Achterzijde LCD



Uw leverancier (076) 541 50 73

Veldsteen 25 info@visserbreda.nl

4815 PK Breda www.visserbreda.nl



Trimble - Precision Tools
5475 Kellenburger Road
Dayton, Ohio 45424-1099
U.S.A.
+1-937-245-5600 Tel.

www.spectralasers.com



© 2019, Trimble Inc. Alle rechten voorbehouden.
Bestelnr. 1277-3965B-NL (10/19)

Batterijen plaatsen

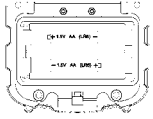

1. Open het batterijvak met behulp van een muntje.
2. Plaats twee Alkaline AA batterijen Polariteit in acht nemen!
3. Sluit het deksel totdat u een klik hoort en het batterijvak gesloten is.

Batterijstatus



Klemhouder

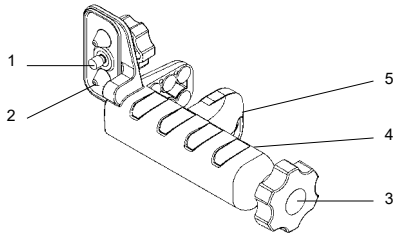

1. Schroef – Om de ontvanger te bevestigen
2. Uitlijn punt- Om de klem op de juiste hoogte te plaatsen
3. Schroef – om de klem aan de baak te bevestigen
4. Referentie zijde
5. Instelbare klem – wordt aan de baak vast geklemt

Bediening

AAN/ UIT schakelen

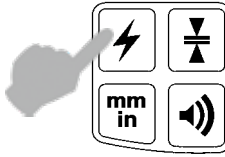

Indrukken om de ontvanger aan te zetten.
Toets 2 seconden ingedrukt houden om te ontvanger uit te zetten.

Nauwkeurigheid kiezen

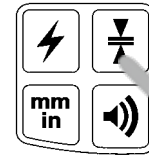

Om te tonen eenmaal drukken.
Om te veranderen meermaals drukken.

Volume instellen

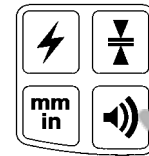

Om te tonen eenmaal drukken
Om te veranderen meermaals drukken.

Maateenheid veranderen

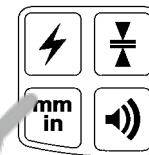

Om te tonen eenmaal drukken Om te veranderen meermaals drukken.

Display

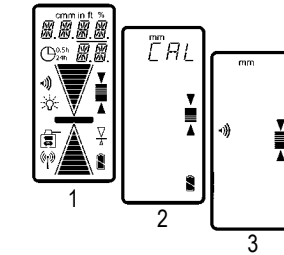

Informatie

Inschakelfase:
1. LCD Segmententest
2. CAL: Kalibratie (3 sec)
3. Toestel klaar voor gebruik.

(indien de ontvanger tijdens het inschakelen in het laserniveau is, dan verschijnt "E 200" in het display. De ontvanger neemt de laatste opgeslagen kalibratie gegevens over.

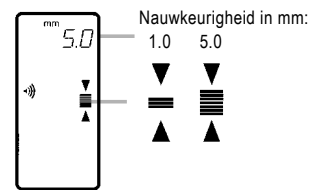

De nauwkeurigheidswaarde wordt in de gekozen waarde getoont.

De laatst gekozen waarde blijft ook na het aan/uit zetten behouden.

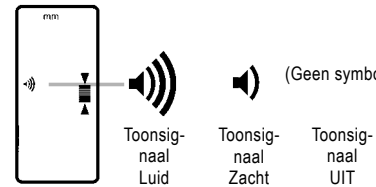

(Geen symbool) Het laatst gekozen toonsignaal blijft na het aan/uit zetten behouden.

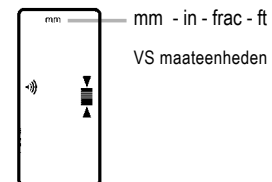

De laatst gekozen maateenheid blijft na het aan/uit zetten behouden.