

# LL300N



**User Guide**  
**Bedienungsanleitung**  
**Manuel d'utilisation**  
**Manuale d'uso**  
**Manual de funcionamiento**  
**Gebruiksaanwijzing**  
**Operatörshandbok**  
**Brugermanual**  
**Guia do Usuário**  
**Bruksanvisning**  
**Käyttäjän opas**  
**Kullanici Rehberi**  
**Руководство пользователя**  
**取扱説明書**



**VISSER & VISSER**

▪ METEN ▪ BOUWEN ▪ BEBAKENEN

*Uw leverancier*

☎ (076) 541 50 73

📍 Veldsteen 25

✉ info@visserbreda.nl

4815 PK Breda

🌐 www.visserbreda.nl

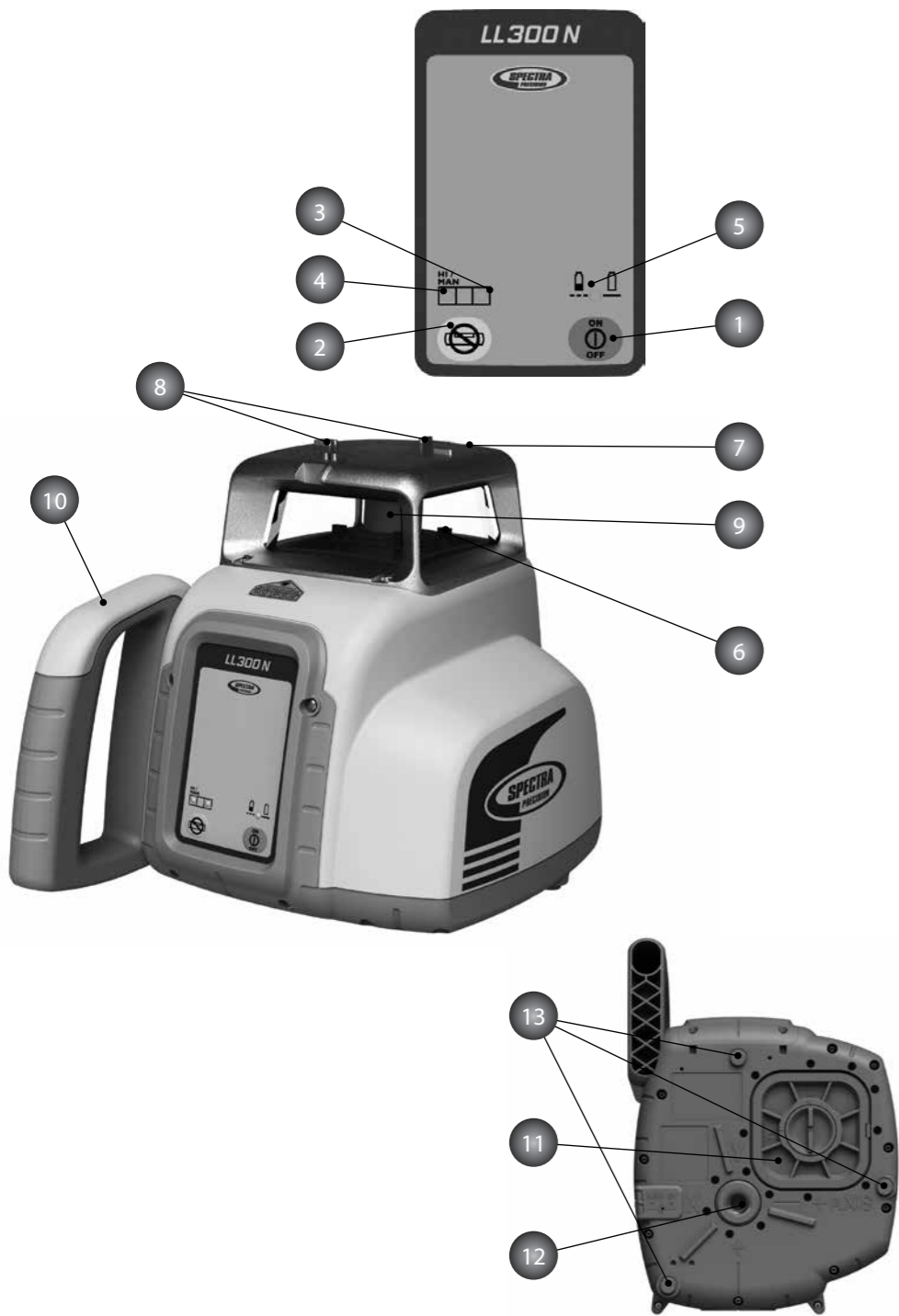

<b>VOOR UW VEILIGHEID</b>	40
Beslist in acht nemen	40
<b>ONDERDELEN</b>	41
<b>STROOMVOORZIENING</b>	41
Batterijen / accu's gebruiken	41
Levensduur	41
Accu's opladen	42
<b>INBEDRIJFSTELLING</b>	42
Opbouw v.d. laser	42
Waterpasautomaat en slijpbeveiliging	42
Handmatig instellen / ééνας-hellingmodus	42
<b>WERKVOORBEELDEN</b>	43
Bepaling hoogte apparaat (HI)	43
Meterpeil / hoogtepunt overbrengen	43
Verticale modus	44
<b>WATERPASNAUWKEURIGHEID</b>	44
Nauwkeurigheidinvloeden	44
Nauwkeurigheidscntrole	44
<b>APPARAATBEVEILIGING</b>	45
<b>REINIGING EN ONDERHOUD</b>	45
<b>MILIEUBESCHERMING</b>	45
<b>GARANTIE</b>	45
<b>TECHNISCHE GEGEVEVENS</b>	46

## VOOR UW VEILIGHEID



- De waarschuwingsbordjes op het apparaat niet verwijderen!
- Dit product komt overeen met de laserklasse 2.
- Vanwege de gebundelde straal dient ook de lichtbaan op grotere afstand in acht te worden genomen en beveiligd!
- **Nooit** in de laserstraal kijken of andere personen ermee in de ogen schijnen! Dit geldt ook op grotere afstanden van het apparaat!
- Het apparaat altijd zodanig opstellen dat personen **niet** op ooghoogte worden geraakt (attentie bij trappen en bij reflecties).

### Beslist in acht nemen

- Apparaat in het midden van het werkgebied opstellen.
- Voor afstanden vanaf 20 m zoveel mogelijk vanaf statief werken
- Regelmatig nauwkeurigheidscntroles uitvoeren
- Een stabiel standpunt is de basis voor veilig werken
- Glasoppervlakken op het apparaat en het afbuigprisma schoon houden

## ONDERDELEN

### Bedieningspaneeltoetsen

- 1 Aan-Uit-toets
- 2 Manuele toets

### Controle-indicatoren

- 3 Status- / waterpasindicator
- 4 Manuele indicator / waarschuwingsindicator (HI)
- 5 Batterij-indicator

### Onderdelen

- 6 Infraroodontvanger voor afstandsbediening
- 7 Laserkopf
- 8 Groeven voor asuitlijning
- 9 Straaluitrede
- 10 Handgreep
- 11 Batterijdeksel
- 12 Statiefaansluitingen
- 13 Rubbervoetjes

## STROOMVOORZIENING

Wanneer dat nog niet in de fabriek is gebeurd, dienen vóór de eerste inbedrijfstelling de (oplaadbare) batterijen (accu's) te worden aangebracht. Wanneer u accu's gebruikt deze eerst opladen. Zie desbetreffend hoofdstuk.



De NiCd- en NiMH-batterijen kunnen geringe hoeveelheden schadelijke stoffen bevatten.

Vergewis u ervan, dat de batterijen voor de eerste inbedrijfstelling en na een vrij lange periode niet gebruikt te zijn worden opgeladen.

Gebruik voor het opladen uitsluitend de voorgeschreven oplaadapparatuur overeenkomstig de aanwijzingen van de fabrikant.

De batterij mag niet worden geopend, door verbranding opgeruimd of kortgesloten. Daarbij bestaat gevaar voor lichamenlijk letsel door ontvlammen, exploderen, uitlopen of verhitten van de batterij.

Neem de desbetreffende voorschriften van de respectievelijke landen bij het afvoeren en opslaan van voor het milieu gevaarlijk afval in acht.

Batterijen buiten bereik van kinderen bewaren. Bij doorslikken geen braken bewerkstelligen. Meteen een arts raadplegen.

### Batterijen / accu's gebruiken

Deksel van het batterijenvakje afnemen door de centrale afsluitinrichting 90° te draaien. Batterijen / accu's zodanig is het batterijenvakje plaatsen, dat het minuscontact op de spiraalveren van de batterijen ligt. Deksel aanbrengen en met centrale afsluitinrichting vastzetten.



Bij gebruik van alkalibatterijen wordt het opladen door een mechanische beveiliging verhinderd. Het opladen kan uitsluitend plaatsvinden m.b.v. het originele accupakket. Accu's van een ander merk dienen extern te worden opgeladen.

### Gebruiksduur

Bij gebruik van alkalibatterijen (AIMn) (Mono LR 20) bedraagt de gebruiksduur ca. 90 h in de rotatiemodus.

Accu's maken een gebruiksduur van ca. 45 h in de rotatiemodus mogelijk.

Onderstaande factoren reduceren de werktijd:

- frequent bijstellen van de stand (wind, trillingen);
- extreme temperaturen;
- oudere accu's; frequent opladen van bijna volle accu's (memory-effect).
- gebruik van batterijen met een verschillende laadstatus.



Batterijen / accu's altijd compleet vervangen. Gebruik nooit batterijen / accu's met een verschillende capaciteit; zoveel mogelijk **nieuwe / opnieuw opgeladen batterijen / accu's van één fabrikant** gebruiken.

Door langzaam knippen van de batterij-indicator 5 wordt eerst aangegeven dat de batterijen moeten worden opgeladen resp. vervangen. Worden de batterijen / accu's verder ontladen, dan gaat de LED permanent branden, voordat het apparaat volledig wordt uitgeschakeld.

### Accu's opladen

De meegeleverde netoplading heeft ca. 10 uur nodig om lege accu's op te laden. Steek daarvoor de stekker van de oplading in de laadbus van het apparaat. Nieuwe resp. accu's die vrij lange tijd niet zijn gebruikt, hebben pas na vijf oplaad- en onlaadcycli hun volle vermogen.



Accu's uitsluitend opladen, wanneer de temperatuur van het apparaat zich tussen 10°C en 40°C bevindt. Opladen bij hogere temperaturen kunnen de accu's beschadigen. Opladen bij lagere temperaturen verlengt de oplaadtijd en reduceert de capaciteit, hetgeen tot een gereduceerd vermogen en een kortere levensduur van de accu leidt.

## INBEDRIJFSTELLING

### Opbouw v.d. laser

Positioneer het apparaat horizontaal of verticaal op een stabiele ondergrond of d.m.v. de statiefaansluiting op een statief van de wandklem op de juiste hoogte. Naargelang de positie bij het inschakelen herkent het apparaat het automatisch de horizontale of verticale modus.

Door op de Aan-Uit-toets 1 te drukken wordt het apparaat ingeschakeld, terwijl alle LED's 3, 4, 5 3 sec. oplichten. Het waterpas stellen begint onmiddellijk. Voor het uitschakelen van het apparaat opnieuw de toets indrukken. Tijdens het waterpas stellen staat de rotor stil, de waterpasindicator 3 knippert ( 1 x per sec.). Het apparaat is waterpas gesteld, wanneer de laserstraal verschijnt en de waterpasindicator 3 niet meer knippert. De waterpasindicator brandt dan 5 min. ononderbroken en gaat vervolgens opnieuw knippen (om de 4 sec.), ten teken dat de laser automatisch werkt.

Wanneer het apparaat meer dan 8 % scheef staat (automatisch waterpasstelbereik), knippen laser en waterpasindicatoren in een frequentie van eenmaal per seconde. Het apparaat moet dan opnieuw worden gejusteerd.

### Waterpasautomaat, slipbeveiliging

Na het inschakelen van het apparaat justeert het automatisch oneffenheden in zijn automatisch waterpasstelbereik van ca. 8 % ( $\pm 0,8$  m/10 m), waarbij de rotor nog stilstaat.

Na het waterpas stellen controleert de laser de positie. De slipbeveiliging wordt elke keer, nadat voor de eerste keer waterpas is gesteld, ca. 5 min. na het waterpas stellen geactiveerd, wanneer de laser met 600 min<sup>-1</sup> in de horizontale modus werkt.

Bij een positieverandering > 30 mm / 10 m activeert deze storing de zogen. slipbeveiliging om te verhinderen dat grotere kantelingen tot hoogteafwijkingen leiden. Hier stopt de rotor, de laserstraal wordt uitgeschakeld, de manuele -/HI-waarschings-LED 4 knippert (2x per sec.). Het apparaat uit- en opnieuw inschakelen en vervolgens de oorspronkelijke hoogte controleren resp. opnieuw instellen.

### Handmatig instellen / ééνας-hellingmodus

Door eenmaal kort te drukken op de manuele toets aan de laser (2) van het automatisch waterpas stellen kan het apparaat met behulp van de afstandsbediening resp. de ontvanger-afstandsbedieningscombinatie naar de manuele modus worden omgeschakeld, hetgeen de rode LED 4 met een knipperfrequentie van eenmaal per seconde aangeeft. In deze modus kan de Y-as worden gekanteld door op de pijltoetsen „Omhoog / Omlaag“ op het apparaat resp. van de afstandsbediening te drukken en bovendien de X-as van de laser door op de pijltoetsen „Rechts/Links“ op de afstandsbediening te drukken.

Door opnieuw kort op de manuele toets bij de horizontale modus te drukken, wordt het apparaat in de ééνας-hellingmodus omgeschakeld, hetgeen wordt aangegeven door het gelijktijdige knippen van de groene en rode LED 3/4 in een frequentie van eenmaal per seconde (in de verticale modus schakelt men van manueel direct terug naar het automatische waterpas stellen). In deze modus kan de Y-as m.b.v. de pijltoetsen „Omhoog / Omlaag“ op het apparaat of op de afstandsbediening worden gekanteld, terwijl de X-as verder in de horizontale modus functioneert (z.B. bij de inbouw van hellende, verlaagde plafonds of opritten). Werkt het apparaat met 600 min<sup>-1</sup>, dan is ook de slipbeveiliging actief, d.w.z. dat de apparaatopbouw verder wordt gecontroleerd, hoewel de Y-as handmatig is gekanteld.

Door opnieuw kort op de manuele toets te drukken gaat het apparaat terug naar het automatisch waterpas stellen, hetgeen door de groene LED 3 wordt weergegeven.

## WERKVOORBEELDEN

### Bepaling hoogte apparaat (HI)

De hoogte van het apparaat (HI) is de hoogte van de laserstraal. Deze wordt berekend door het optellen van de maatlataflezing bij een hoogtemarkering of een bekende hoogte.

Opbouw van de laser en positionering van de meetlat met de ontvanger op een bekend hoogte- of referentiepaaltje (NN).

Ontvanger op de positie "Op Hoogte" van de laserstraal uitlijnen.

Optellen van de meetlataflezing bij de bekende NN-hoogte, om de laserhoogte te bepalen.

Voorbeeld:

NN-hoogte = 30,55 m

Lataflezing = +1,32 m

Laserhoogte = 31,87 m

De laserhoogte als referentie voor alle andere hoogtemetingen gebruiken.

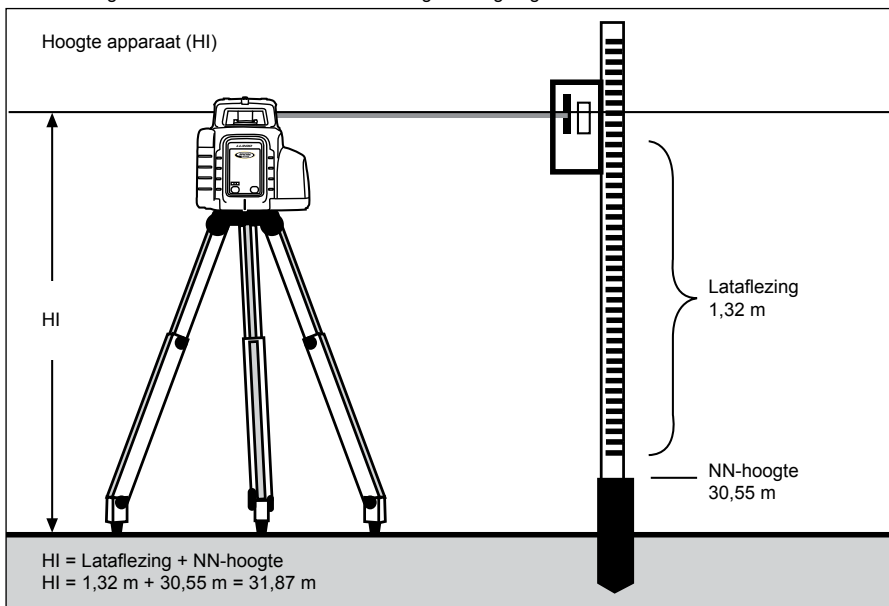

### Meterpeil / hoogtepunt overbrengen

Het apparaat in de horizontale modus zodanig opstellen (bijv. d.m.v. slingerstatief), dat de laserstraal zich op de gewenste hoogte bevindt.

Dan het prisma óf handmatig naar de gewenste locatie draaien óf een van de rotatiemodi gebruiken.

Wanneer zonder statief wordt gewerkt, het apparaat op een stabiele ondergrond plaatsen en het hoogteverschil tussen laserstraal en gewenst hoogtepunt m.b.v. een meetlint opmeten. Na het draaien van het prisma naar de locatie het ervoor gemeten hoogteverschil aangeven.

## Verticale modus

De laser, op een waterpas gesteld statief, zich allereerst in de horizontale modus waterpas laten stellen.

Met de manuele toets naar de manuele modus omschakelen en d.m.v. de verticale schroefdraadopname op het statief opbouwen.

Na de verticale opbouw van de laser kan door het verdraaien van de laser het verticale laserstraalvlak uitgelijnd worden op het midden van de ontvanger.

Om bij deze werkzaamheden offsetfouten te vermijden de ontvanger op ongeveer dezelfde hoogte als de laser inzetten.

Met de „Omhoog/Omlaag“-pijltoetsen van de afstandsbediening kunt u een nauwkeurige uitlijning uitvoeren.

## WATERPASNAUWKEURIGHEID

### Nauwkeurigheidsvloeden

De mogelijke waterpasnauwkeurigheid wordt door vele factoren beïnvloed:

- de door de fabriek ingestelde nauwkeurigheid;
  - de temperatuur van het apparaat;
  - omgevingsinvloeden zoals regen, wind en temperatuur.
- De grootste invloed op de meetnauwkeurigheid heeft de omgevingstemperatuur. Met name verticale temperatuurverschillen (luchtlagen) in de buurt van de bodem doen zoals het trillen van de lucht boven warme asfaltwegen de laserstraal afbuigen.



Dit geldt eveneens voor optische meetapparaten, zoals theodolieten of waterpasinstrumenten!

### Nauwkeurigheidscontrol

Daarvoor is een vrije afstand van 20 m lengte tussen twee muren nodig (A en B) en wordt een omslagmeting over beide assen X en Y in de horizontale modus uitgevoerd (4 metingen).

Plaats de laser horizontaal op een vlakke ondergrond of op een waterpas gesteld statief vlak bij een muur (A) en richt het laserpunt in de X-richting naar de dichtstbijzijnde muur (A). Na het waterpas stellen wordt de hoogte (d.m.v. ontvanger) op de muur aangebracht. Dan het apparaat 180° laten draaien, waterpas stellen en het midden van de straal op de andere muur (B) markeren.

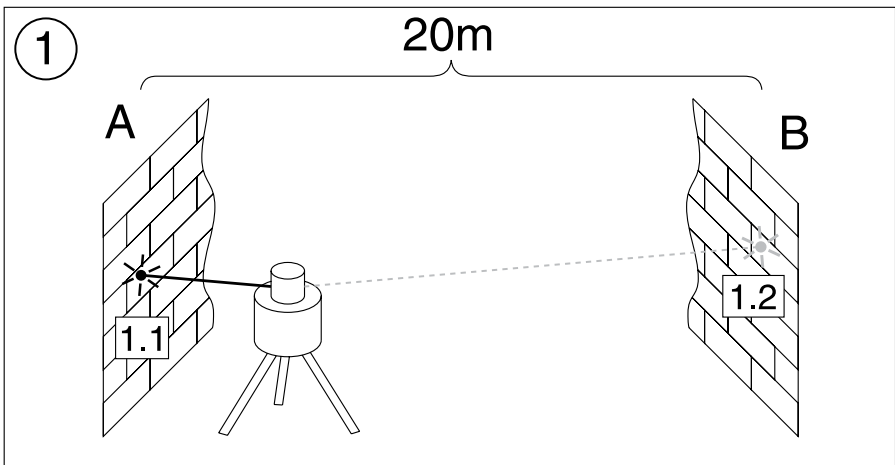

Plaats het apparaat nu dicht bij muur B. Richt de laserstraal van het waterpas gestelde apparaat in de X-richting van muur B, zodat de eerder gemarkeerde hoogte (vanuit de meting van muur A) exact gerealiseerd is. Draai het apparaat 180°, het waterpas laten stellen en het midden van de straal op muur A markeren. Het verschil (h) tussen beide hier gemarkeerde punten levert nu de werkelijke apparaatafwijking op.

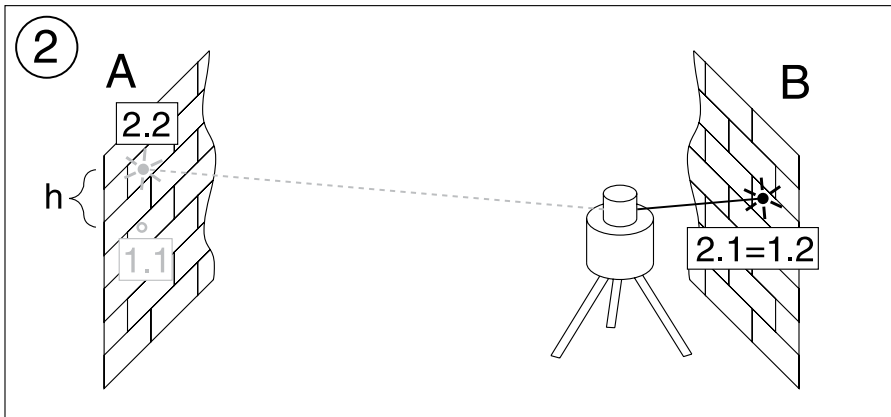

Wanneer het apparaat bij de grens van de fabrieksnauwkeurigheid ( $\pm 1,0$  mm op 10 m) ligt, bedraagt bij 20 + 20 = 40 m de maximale afwijking van de nulstand 4 mm.

Dit op dezelfde wijze voor de negatieve X-as en voor de positieve Y-as herhalen, zodat de hoogte over alle 4 richtingen op hetzelfde muurpunt werd gemeten.

## APPARAATBEVEILIGING

Het apparaat niet blootstellen aan extreme temperaturen en temperatuurschommelingen ( niet in de auto laten liggen ).

Het apparaat is zeer stevig gebouwd. Desondanks dient men met meetapparatuur zorgvuldig om te gaan. Nadat het apparaat zwaar is belast, altijd de waterpasnauwkeurigheid controleren voordat de werkzaamheden worden voortgezet.

Het apparaat kan zowel binnen als buiten worden gebruikt.

## REINIGING EN ONDERHOUD

Verontreinigingen van de glasoppervlakken bij uitreedopening 9 hebben een zeer ongunstige invloed op de kwaliteit en de reikwijdte van de straal. Voor het reinigen wattenstaafjes gebruiken. Opletten dat geen pluïjsjes achterblijven.

Met name rubberbalg 10 schoon houden. Verontreinigingen met een vochtige, zachte doek verwijderen. Gebruik geen scherpe reinigings- en oplosmiddelen. Vochtig apparaat buiten laten drogen.

## MILIEUBESCHERMING

Apparaat, accessoires en verpakking zijn recyclebaar.

Deze handleiding is vervaardigd van chloorvrij recyclingpapier. Alle kunststoffen onderdelen zijn gekenmerkt om voor de recycling gescheiden te worden aangeboden.



Verbruikte batterijen / accu's niet weggooien, niet in vuur of water werpen, maar inleveren als KCA.

## GARANTIE

De firma Trimble verleent een 5-jarige garantie dat het artikel LL300N op het gebied van het materiaal en de ambachtelijke uitvoering geen enkel defect vertoont. Tijdens 60 maanden zijn de firma Trimble en kun contractueel gebonden klantcenters verplicht, een defect artikel, naar eigen goeddunken, ofwel te repareren ofwel te vervangen, voor zover de klacht tijdens de garantieperiode ingediend wordt. Voor het transport van het artikel naar de plaats, waar de reparatie uitgevoerd wordt, tot stand komende kosten en dagonkosten worden aan de klant tegen de geldende tarieven in rekening gebracht. De klanten moeten het artikel naar de firma



Trimble Navigation Ltd. of naar het dichtstbijzijnde, contractueel gebonden klantcenter voor reparaties onder garantie verzenden c.q. daar indienen, waarbij de port-/vrachtkosten bij voorbaat te betalen zijn. Indien er aanwijzingen zijn dat het artikel onachtzaam of op ondeskundige wijze behandeld werd of dat de beschadiging van het artikel zich ten gevolge van een ongeval of van een poging tot herstelling, die door niet door de firma Trimble gemachtigd personeel doorgevoerd en niet met de door de firma Trimble toegestane wisselstukken uitgerust werd, voorgedaan heeft, vervalt de garantieclaim automatisch. De hoger vermelde gegevens leggen schriftelijk vast dat de firma Trimble met betrekking tot de aankoop en het gebruik van haar uitrustingen garantie verleent. Voor om het even welk verlies of voor overige beschadigingen, die vervolgens mogelijk zouden kunnen optreden, kan de firma Trimble niet aansprakelijk gesteld worden. De onderhavige garantieverklaring vervangt alle andere garantieverklaringen, met inbegrip van deze, waarbij er een garantie voor de verkoopbaarheid of geschiktheid voor een bepaald doeleinde verleend werd en dit met uitzondering van de hier onderhavige garantieverklaring. De onderhavige garantieverklaring vervangt alle andere garantieverklaringen, die expliciet of impliciet gegeven werden.

## TECHNISCHE GEGEVENEN

Meetnauwkeurigheid <sup>1,3</sup> :	< ± 15 arc seconds, < ± 2,2 mm/30m
Rotatie:	600 1/min.
Reikwijdte <sup>1</sup> : (diameter)	500 m
Lasertype:	rode diodelaser 635 mm
Laservermogen:	laserklasse 2
Automatisch waterpasstelbereik):	typ. ± 8 % (ca. ± 4,8°)
Waterpassteltijd:	typ. 30 sec.
Waterpasindicator	LED knippert
Straaldiameter <sup>1</sup> :	ca. 8 mm bij het apparaat
Stroomvoorziening:	4 x 1,5 V monocellen type D (LR 20)
Bedrijfstemperatuur:	- 20° C ... + 50° C
Opslagtemperatuur:	- 20° C ... + 70° C
Statiefaansluitingen:	5/8" horizontaal en verticaal
Gewicht:	2,7 kg
Laagspanningsindicator:	batterij-indicator knippert / brandt
Laagspanningsuitschakeling:	het apparaat wordt volledig uitgeschakeld

1) bij 21° C

2) bij optimale atmosferische omstandigheden

3) langs de assen

## OVEREENSTEMMINGSVERKLARING

Hiermee verklaren wij,

**Trimble Kaiserslautern GmbH**

dat onderstaand apparaat

**LL300N**

door zijn ontwerp en constructie alsmede door de door ons in omloop gebrachte uitvoering beantwoordt aan de normen

**EN 61000-6-3:2007 + A1:2010, EN 61000-6-2:2005 and EN 60825-1:2014**

overeenkomstig de bepalingen van de richtlijn

**Electromagnetic compatibility 2004/108/EC.**

directeur

## **Service and Customer Advice**

### **North-Latin America**

Trimble Spectra Precision Division  
5475 Kellenburger Road  
Dayton, Ohio 45424-1099, USA  
+1-937-245-5600 Phone  
www.trimble.com  
www.spectraprecision.com  
www.spectralasers.com

### **Africa & Middle East**

Trimble Export Middle-East  
P.O. Box 17760  
JAFZ View, Dubai  
UAE  
+971-4-881-3005 Phone  
+971-4-881-3007 Fax

### **Europe**

Trimble Kaiserslautern GmbH  
Am Sportplatz 5  
67661 Kaiserslautern  
GERMANY  
+49-6301-711414 Phone  
+49-6301-32213 Fax

### **Asia-Pacific**

Trimble Navigation Singapore PTE Ltd.  
80 Marine Parade Road, #22-06  
Parkway Parade  
Singapore, 449269  
+65 6348 2212 Phone  
+65 6348 2232 Fax

### **China**

Trimble Beijing  
Room 2805-07, Tengda Plaza,  
No. 168 Xiwai Street  
Haidian District  
Beijing, China 100044  
+86 10 8857 7575 Phone  
+86 10 8857 7161 Fax  
www.trimble.com.cn

## Notice to Our European Union Customers



For product recycling instructions and more information, please go to: [www.trimble.com/environment/summary.html](http://www.trimble.com/environment/summary.html)

### Recycling in Europe

To recycle Trimble WEEE, call: +31 497 53 2430, and ask for the "WEEE associate," or mail a request for recycling instructions to:

Trimble Europe BV  
c/o Menlo Worldwide Logistics  
Meerheide 45  
5521 DZ Eersel, NL

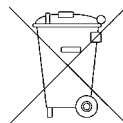

## Hinweis für Kunden in Europa



Hinweise und weitere Informationen zum Produktrecycling erhalten Sie unter: [www.trimble.com/environment/summary.html](http://www.trimble.com/environment/summary.html)

### Recycling in Europa

Für Informationen zum Recycling von Trimble Elektroaltgeräten rufen Sie an unter +31 497 53 2430 und fragen Sie nach dem Verantwortlichen für Elektroaltgeräte (WEEE) oder fordern Sie Hinweise zum Recycling an bei:

Trimble Europe BV  
p.Adr. Menlo Worldwide Logistics  
Meerheide 45  
NL-5521 DZ Eersel

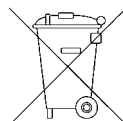

## Notification aux clients européens



Pour les informations concernant le recyclage du produit, Veuillez visiter: [www.trimble.com/environment/summary.html](http://www.trimble.com/environment/summary.html)

### Recyclage en Europe

Pour le recyclage de WEEE Trimble, appelez: +31 497 53 2430, et demandez le "le responsable WEEE," ou expédiez une demande pour les instructions de recyclage à:

Trimble Europe BV  
c/o Menlo Worldwide Logistics  
Meerheide 45  
5521 DZ Eersel, NL

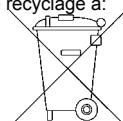

## Comunicazione per i clienti europei



Per istruzioni sul riciclaggio dei prodotti e maggiori informazioni, andare su: [www.trimble.com/environment/summary.html](http://www.trimble.com/environment/summary.html)

### Riciclaggio in Europa

Per riciclare Rifiuti di apparecchiature elettriche ed elettroniche (RAEE) Trimble chiamare: +31 497 53 2430 e chiedere dell' "associato RAEE," oppure spedire una richiesta di istruzioni per il riciclaggio a:

Trimble Europe BV  
c/o Menlo Worldwide Logistics  
Meerheide 45  
5521 DZ Eersel, NL

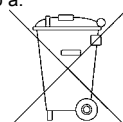

## Nota para nuestros clientes de Europa



Para obtener más información y las instrucciones de reciclado del producto, visite: [www.trimble.com/environment/summary.html](http://www.trimble.com/environment/summary.html)

### Reciclado en Europa

Para reciclar WEEE (Residuos procedentes de los equipos eléctricos y electrónicos) de Trimble, llame al: +31 497 53 2430 y pida por el "Asociado WEEE" o por correo, solicite las instrucciones de reciclado a:

Trimble Europe BV  
c/o Menlo Worldwide Logistics  
Meerheide 45  
5521 DZ Eersel, NL

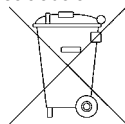

## Mededeling voor onze Europese klanten



Voor instructies voor recycling van producten en meer informatie gaat u naar: [www.trimble.com/environment/summary.html](http://www.trimble.com/environment/summary.html)

### Recycling in Europa:

Voor recycling van Trimble WEEE belt u: +31 (0)497 53 2430 en vraagt u naar de "WEEE medewerker," of stuur een verzoek om recycling instructies naar:

Trimble Europe BV  
T.a.v. Menlo Worldwide Logistics  
Meerheide 45  
5521 DZ Eersel, NL

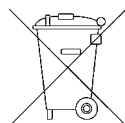

## Meddelande till våra europeiska kunder



För information om produktåtervinningsinstruktioner och ytterligare information, besök: [www.trimble.com/environment/summary.html](http://www.trimble.com/environment/summary.html)

### Återvinning i Europa

För att återvinna Trimble WEEE, ring: +31 497 53 2430, och fråga efter "WEEE-medarbetaren," eller skicka en anhållan om återvinningsinstruktioner till:

Trimble Europe BV  
c/o Menlo Worldwide Logistics  
Meerheide 45  
5521 DZ Eersel, NL

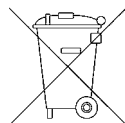

## Information til vores europæiske kunder



Instruktioner og yderligere information om genbrug findes på: [www.trimble.com/environment/summary.html](http://www.trimble.com/environment/summary.html)

### Genbrug i Europa

Genbrug af Trimble WEEE (Bortskaffelse af Elektrisk og Elektronisk Udstyr), ring: +31 497 53 2430, og spørg efter "WEEE associate" eller skriv til adressen:

Trimble Europe BV  
c/o Menlo Worldwide Logistics  
Meerheide 45  
5521 DZ Eersel, NL

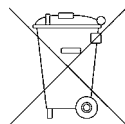

## Aviso aos Nossos Clientes Europeus



Para obter informações acerca do produto e instruções de reciclagem, visite: [www.trimble.com/environment/summary.html](http://www.trimble.com/environment/summary.html)

### Reciclagem na Europa

Para reciclar o Trimble WEEE, ligue para o 00 31 497 53 2430, e peça para falar com o "WEEE associate" ou envie um pedido de instruções de reciclagem por correio postal para:

Trimble Europe BV  
c/o Menlo Worldwide Logistics  
Meerheide 45  
5521 DZ Eersel, Holanda

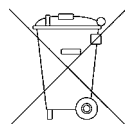

## Kunngjøring til våre europeiske kunder



For instruksjoner om resirkulering og mer informasjon, gå til: [www.trimble.com/environment/summary.html](http://www.trimble.com/environment/summary.html)

### Resirkulering i Europa

For å resirkulere Trimble WEEE, ring: +31 497 53 2430, og spør etter "WEEE associate," eller send spørsmål om instruksjoner vedrørende resirkulering til:

Trimble Europe BV  
c/o Menlo Worldwide Logistics  
Meerheide 45  
5521 DZ Eersel, NL

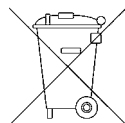

## Huomautus eurooppalaisille asiakkaillemme



Tietoa tuotteiden kierrättämisestä ja muita tietoja osoitteesta: [www.trimble.com/environment/summary.html](http://www.trimble.com/environment/summary.html)

### Kierrätys Euroopassa

Trimblen sähkölaitteiden kierrättämiseksi soittakaa numeroon:

+31 497 53 2430 ja kysykää vastaavaa "WEEE"-kumppania tai pyytäkää kierrätysohjeita osoitteesta:

Trimble Europe BV  
c/o Menlo Worldwide Logistics  
Meerheide 45  
NL - 5521 DZ Eersel

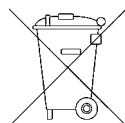

## Informacja dla naszych Klientów w Europie



Instrukcje dotyczące utylizowania produktów oraz więcej informacji można znaleźć pod adresem [www.trimble.com/environment/summary.html](http://www.trimble.com/environment/summary.html)

### Utylizacja w Europie

W celu zutylizowania produktu Trimble WEEE należy zadzwonić pod numer +31 497 53 2430 i poprosić o rozmowę ze „współpracownikiem WEEE” lub wysłać prośbę o instrukcje dotyczące utylizowania produktów na adres:

Trimble Europe BV  
c/o Menlo Worldwide Logistics  
Meerheide 45  
5521 DZ Eersel, Holandia

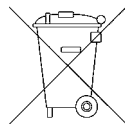

## Observație în atenția clienților noștri europeni



Pentru instrucțiuni referitoare la reciclarea produsului și pentru informații suplimentare, accesați : [www.trimble.com/environment/summary.html](http://www.trimble.com/environment/summary.html)

### Reciclarea în Europa

Pentru a recicla WEEE Trimble (deșeuri de echipamente electrice și electronice Trimble), apelați: +31 497 53 2430, și cereți cu "WEEE associate" (asociatul WEEE), sau trimiteți o cerere scrisă pentru a primi instrucțiuni privind reciclarea către:

Trimble Europe BV  
c/o Menlo Worldwide Logistics  
Meerheide 45  
5521 DZ Eersel, NL

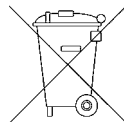

## Извещение нашим европейским клиентам



Инструкции по повторной переработке наших товаров и дополнительную информацию Вы можете найти по адресу: [www.trimble.com/environment/summary.html](http://www.trimble.com/environment/summary.html)

### Повторная переработка в Европе

С вопросами по повторной переработке Trimble WEEE, звоните: +31 497 53 2430, и спросите "WEEE associate," или отправьте письмо с запросом инструкций по повторной переработке по адресу:

Trimble Europe BV  
c/o Menlo Worldwide Logistics  
Meerheide 45  
5521 DZ Eersel, NL

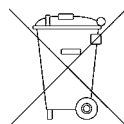

## Ανακοίνωση προς τους Ευρωπαίους Πελάτες



Για οδηγίες και περισσότερες πληροφορίες ανακύκλωσης προϊόντων, παρακαλώ επισκεφθείτε: [www.trimble.com/environment/summary.html](http://www.trimble.com/environment/summary.html)

### Ανακύκλωση στην Ευρώπη

Για να ανακυκλώσετε Trimble WEEE, τηλεφωνήστε: +31 497 53 2430, και ζητήστε τον "συνεργάτη της WEEE," ή αποστείλετε ταχυδρομικώς αίτηση για οδηγίες ανακύκλωσης προς:

Trimble Europe BV  
c/o Menlo Worldwide Logistics  
Meerheide 45  
5521 DZ Eersel, NL

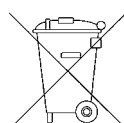

## Meddelande till våra europeiska kunder



Ürün geri dönüşüm talimatları ve daha fazla bilgi için lütfen bu siteyi ziyaret ediniz: [www.trimble.com/environment/summary.html](http://www.trimble.com/environment/summary.html)

### Avrupa'da Geri Dönüşüm

Trimble WEEE'nin geri dönüşümü için lütfen bu telefon numarasını arayınız: +31 497 53 2430 ve "WEEE yetkilisini" isteyiniz, veya Geri dönüşüm talimatlarını istemek için yazılı bir başvuru aşağıdaki adrese gönderiniz:

Trimble Europe BV  
c/o Menlo Worldwide Logistics  
Meerheide 45  
5521 DZ Eersel, HOLLANDA

